

※ご使用前にこの説明書を良くお読みになり十分に理解してください。
Before beginning assembly, please read these instructions thoroughly!

トリプル キャップ スレッド ショックセット (30) / W5192 Triple Cap Thread Shock (30) / W5192

トリプル キャップ スレッド ショックセット (42) / W5193 Triple Cap Thread Shock (42) / W5193



取扱説明書
INSTRUCTION SHEET
No.W5192
No.W5193

説明書に使われているマーク
Symbols used throughout
this instruction manual, comprise:



2セット組立てる(例)。
Assemble as many times as
specified (here: twice).



原寸図
True-to-scale
diagram.



番号の順に組立てる。
Assemble in the
specified order.



別購入品。
Must be purchased
separately!

1 ダンパー Shock Absorber

- ⑧ E2.5 Eリング
E-ring 4
- ③ Oリング
O-ring 4
- ② Oリング(中)
O-ring (Medium) 2
- ④ 3 x 6.5 x 5mm カラー
Collar 2
- ⑤ 3 x 7 x 2.5mm プラカラー
Plastic Collar 2
- ⑪ 5.8mm ボールエンド(S)
Ball End (S) 2

- ⑦ ダンパーピストン
Shock Piston 2

▶ オイルを
少し付ける。
Put a little oil.

< W5192 >

< W5193 >

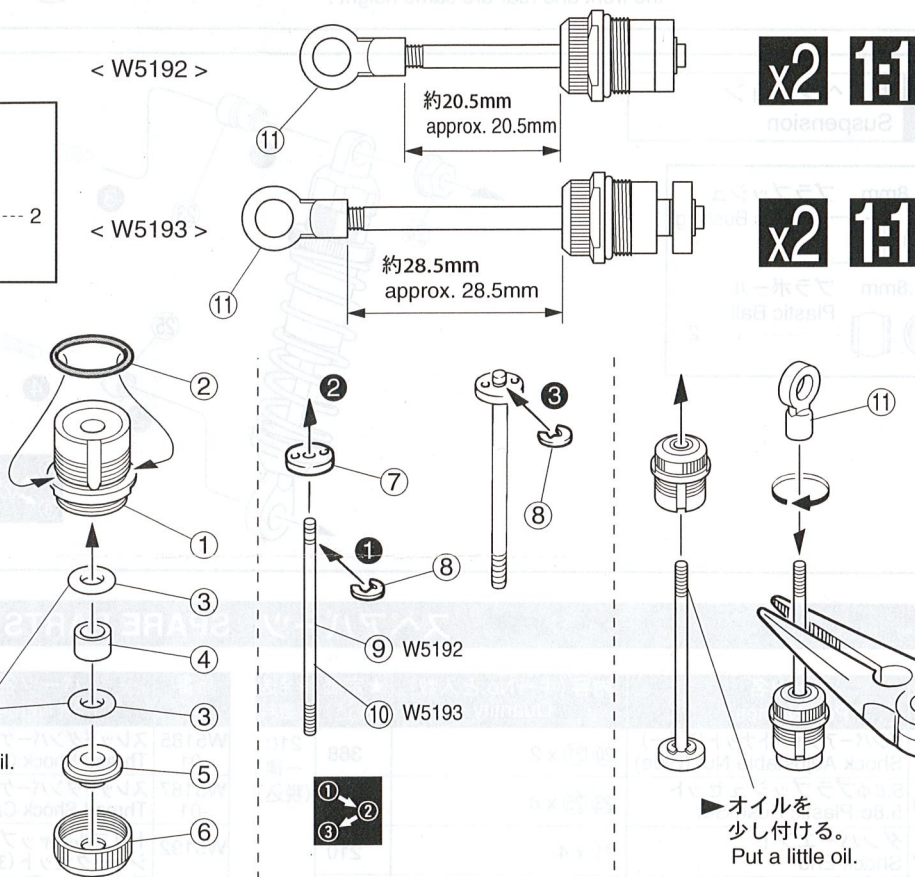

x2 1:1

x2 1:1

2 ダンパー Shock Absorber

- ⑫ W5192
- ⑬ W5193

- ⑭ Oリング(大)
O-ring (Large) 2

① オイルを入れる。
Put the oil.

② 伸ばしておく。
Keep expanded.

③ キャップを軽く
止まる所まで締め、
1/2回転ゆるめる。
Tighten the cap until
it slightly stops,
then loosen it for
a 1/2nd lap.

④ シャフトをゆっくり
押し込む。
Insert the shaft
slowly.

⑤ キャップを最後
まで締め込み、
シャフトを伸ばす。
Tighten the cap
firmly, and pull
the shaft.

▶ 余分なオイル
が出る。
Surplus oil
comes out.

x2

3 ダンパー Shock Absorber

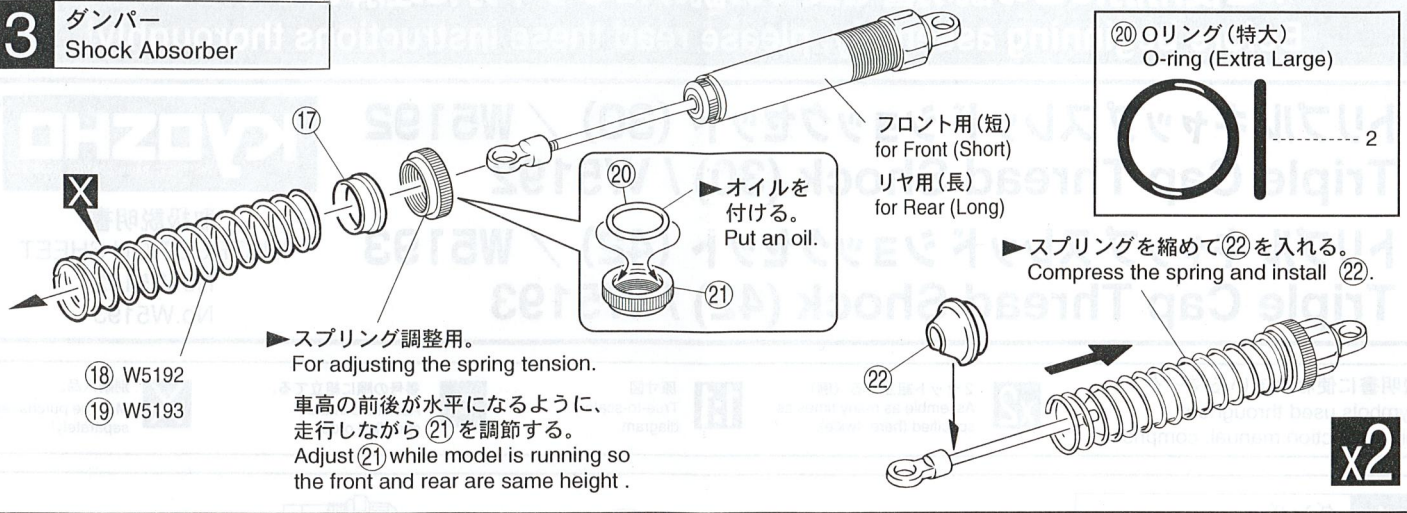

4 サスペンション Suspension

- ②③ 5.8mm プラブッシュ Plastic Bushing 2
- ②⑤ 5.8mm プラボール Plastic Ball 2

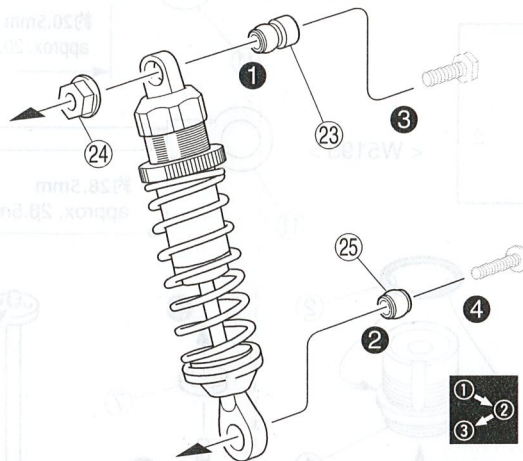

スペアパーツ SPARE PARTS

★ FOR JAPANESE MARKET ONLY.

品番 No.	パーツ名 Part Names	内容(キーNo.と入数) Quantity	★定価(税込)	★発送手数料
FM364 BL	ダンパーアジャストナット(ブルー) Shock Adjustable Nut (Blue)	②① x 2	368	210一律(税込)
W0203	5.8φプラブッシュセット 5.8φ Plastic Bush Set	②③ ②⑤ x 8	315	
W5015	ダンパーエンド Shock End	①① x 4	210	
W5105 BL	ダンパーキャップセット(ブルー) Shock Cap Set (Blue)	①⑥ x 4	735	
W5106	プラパーツ(エクアライザーダンパー) Plastic Parts (Equalizer Shock)	①⑤ ①⑦ ②② ②④ x 2	473	
W5181 -03	ダンパーピストン Shock Piston	⑦ x 2	210	
W5184 -01	シールカートリッジ(L/2セット入) Lower Shock Cartridge (L/2Pcs)	① ⑥ x 2	1050	
W5184 -02	カートリッジブッシュ(L/2Pcs) Cartridge Bushing (L/2Pcs)	④ ⑤ x 2	315	
W5184 -04	ショックシャフト(42/2Pcs) Shock Shaft (42/2Pcs)	⑨ x 2	630	

品番 No.	パーツ名 Part Names	内容(キーNo.と入数) Quantity	★定価(税込)	★発送手数料
W5185 -01	スレッドダンパーケース(30) Thread Shock Case (30)	⑫ x 1	945	210一律(税込)
W5187 -01	スレッドダンパーケース(42) Thread Shock Case (42)	⑬ x 1	1050	
W5192	トリプルキャップスレッドショックセット(30) Triple Cap Thread Shock Set (30)	⑦ ⑮ ⑰ ⑲ ⑳ ㉑ ㉒ ㉓ x 1 ① ② ④ ⑤ ⑥ ⑨ ⑪ ⑫ ⑭ ⑯ ⑰ ⑲ x 2 ③ x 4 ⑧ x 5	4095	
W5193	トリプルキャップスレッドショックセット(42) Triple Cap Thread Shock Set (42)	⑦ ⑮ ⑰ ⑲ ⑳ ㉑ ㉒ x 1 ① ② ④ ⑤ ⑥ ⑩ ⑪ ⑬ ⑭ ⑯ ⑰ ⑲ x 2 ③ x 4 ⑧ x 5	4305	
W5193 -01	ダンパーシャフト(L=50/2Pcs) Shock Shaft (L=50/2Pcs)	⑩ x 2	630	

オプションパーツ OPTIONAL PARTS

★ FOR JAPANESE MARKET ONLY.

品番 No.	パーツ名 Part Names	内容 Description	★定価(税込)	★発送手数料
ORG03 X	X断面型Oリング(P3/ダンパー用)8ヶ入 X Grooved O-ring (P3 / for oil shock)	③と交換。 Replaces ③.	630	210一律(税込)
ORG03 XR	X断面型Oリング(P3/ダンパー用/オレンジ)8ヶ入 X Grooved O-ring (P3 / for oil shock / Orange)	③と交換。 Replaces ③.	630	
W0136	5.8mmハードボール 5.8mm Hard Ball	②③ ②⑤と交換。 Replaces ②③, ②⑤	525	

品番 No.	パーツ名 Part Names	内容 Description	★定価(税込)	★発送手数料
W0201	5.8mmスチールボール 5.8mm Steel Ball	②③ ②⑤と交換。 Replaces ②③, ②⑤	735	210一律(税込)
W5183 -04	スプリング(L) #70 Spring (L) #70	⑱ x 2	315	
W5192 -30	スプリング(シルバー/#30/2Pcs) Spring (Silver/#30/2Pcs)	⑱ x 2	420	

メーカー指定の純正部品を使用して
安全にRCを楽しみましょう。

京商ホームページ
www.kyosho.com

京商株式会社

〒243-0034 神奈川県厚木市船子153

●ユーザー相談室直通電話 046-229-4115

お問い合わせは：月曜～金曜(祝祭日を除く)10：00～18：00

※製品改良のため、予告なく仕様を変更する場合があります。
*SPECIFICATIONS ARE SUBJECT TO CHANGE WITHOUT NOTICE.
© Copyright 2007 KYOSHO CORPORATION / 禁無断転載複製

10000703-1 PRINTED IN JAPAN